

ESTRADE

ESTRADE

CARACTÉRISTIQUES:

Hauteur d'utilisation : 175 mm. Estrade assemblable avec prise de main pour manutention sur les 4 côtés. Empilable. (Option: clips métalliques permettant l'assemblage des estrades).

PIÈTEMENT:

Piètement en tube 35/35 ép.: 1,5 mm; revêtu époxy.

PLATEAUX:

Dessus ép.: 21 mm avec un revêtement antichoc (plastique) ou antidérapant chants polypropylène (PP); Côté en pin massif ép. 19 mm; finition verni polyuréthane.

EMBOUITS:

Vérins de réglage avec une course de 25 mm; non marquant et non tachant.

CLASSEMENT AU FEU:

Classement M conventionnel sans essai préalable, selon l'Arrêté du 21 Novembre 2002 publié au JORF du 31 décembre 2002, relatif à la réaction au feu des produits de construction et d'aménagement.

Piètement revêtu époxy. - M1.

Plateaux dérivés du bois ép.: > 18 mm - M3.

Composants plastiques - M4.

ENVIRONNEMENT:

Origine des bois issue de forêts gérées durablement, certifiée PEFC.

COLISAGE:

Colisage à l'unité.



5 coloris disponibles



Prise de main; manipulation facilité



Vérins de réglage



photo non contractuelle

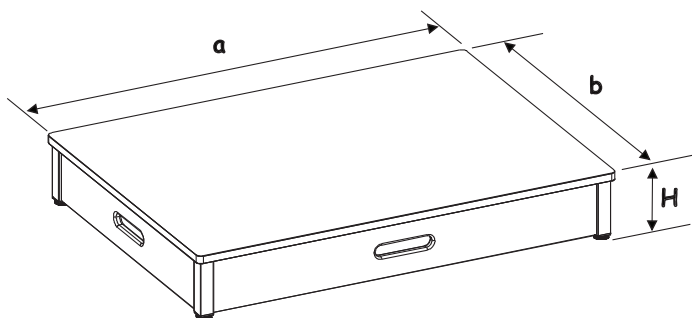

Désignation	a (mm)	b (mm)	c (mm)	d (mm)	h (mm)	H (mm)	Poids (kg)
110 x 80	1100	800				175	13