

TABLE PLIANTE

CHARIOT

CARACTÉRISTIQUES:

Chariot de stockage et de manutention disponible en 3 longueurs (120 /160 et 180 cm); pour table 10 tables maximum. Poignée de préhension équipée de barre antichute. Charge supportée maximum: environ 350 kg. La position des roues a été étudiée de façon à limiter l'effort de l'utilisateur.

PIÈTEMENT:

Poignée tube Ø 32 ép. : 1,5 mm; Cadre soudé en tube 40/27 ép.: 1,5 mm. revêtu époxy.

PLATEAUX:

Plateau ép.: 19 mm mélaminé chant polypropylène (PP) de 2 mm.

ROUES:

Roues antidérapantes et non tachantes

CLASSEMENT AU FEU:

Classement M conventionnel sans essai préalable, selon l'Arrêté du 21 Novembre 2002 publié au JORF du 31 décembre 2002, relatif à la réaction au feu des produits de construction et d'aménagement. Structure tube acier revêtu époxy. - M1. Plateaux dérivés du bois ép.: > 18 mm - M3. Composants plastiques - M4.

ENVIRONNEMENT:

Origine des bois issue de forêts gérées durablement, certifiée PEFC.

COLISAGE:

Colisage à l'unité.



Soudure haute résistance avec apport de métal



1 coloris disponible.



Roues Ø 200 avec bandage caoutchouc



photo non contractuelle

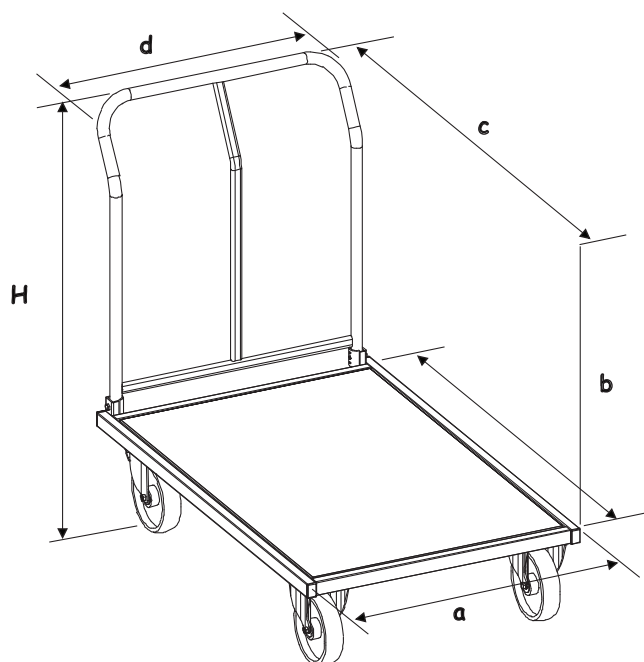

Désignation	a (mm)	b (mm)	c (mm)	d (mm)	h (mm)	H (mm)	Poids (kg)
L120	805	1200	1350	745		1130	19
L160	805	1600	1750	745		1130	25
L180	805	1800	1950	745		1130	30